

# TECHNICKÉ SPECIFIKACE

## NOVÉ DUCATO DODÁVKA A VALNÍK

| Motor   | 115 Multijet   |
|---|--|
| Počet válců, uspořádání                           | 4 v řadě   |
| Zdvihový objem (cm <sup>3</sup> )                 | 1956   |
| Kompresní poměr                                   | 16,5 : 1   |
| Max. výkon (kW [k] při ot./min)                   | 85 [115] při 3700  |
| Max. točivý moment: (Nm [kgm] při ot./min)        | 280 [28,5] při 1500  |
| Emisní norma                                      | Euro 5   |
| Rozvod  | 2 OHC (ozubený řemen)  |
| Vstřikování                                       | elektronicky řízené přímé vstřikování typu Multijet II Common Rail s turbodmychadlem a mezichladičem |
| Zapalování  | kompresí   |
| <b>Převodovka a pohon kol</b>                     |  |
| Náhon   | přední   |
| Spojka  | jednokotoučová s hydraulickým vypínacím ložiskem   |
| Převodovka: počet rychlostních stupňů             | 5 + ZP   |
| Převodové poměry                                  |  |
| 1   | 4,167 : 1  |
| 2   | 2,350 : 1  |
| 3   | 1,462 : 1  |
| 4   | 0,955 : 1  |
| 5   | 0,695 : 1  |
| 6   | -  |
| ZP  | 4,083 : 1  |
| Koncový redukční převod                           | 4,867 : 1  |
| <b>Řízení</b>                                     |  |
| Typ   | hřebenové s hydraulickým posilovačem   |
| Průměr zatáčení (mezi obrubníky)                  | k  |
| <b>Brzdová soustava – K (kotoučové)</b>           |  |
| Typ   |  |
| Přední: Ø (mm)                                    | D 280 chlazené   |
| Zadní: Ø (mm)                                     | D 280  |
| Brzdový posilovač: Ø                              | 11"  |
| <b>Zavěšení kol</b>                               |  |
| Přední  |  |
| Zadní   |  |
| <b>Kola</b>                                       |  |
| Pneumatiky  |  |
| <b>Elektrická soustava (12 V)</b>                 |  |
| Kapacita baterie (Ah)                             | 95   |
| <b>Objemy – hmotnosti</b>                         |  |
| Max. hmotnost přípojného vozidla – brzděného (kg) | 2000   |
| Objem palivové nádrže (l)                         | 90   |
| <b>Výkony</b>                                     |  |
| Max. rychlost <sup>▲</sup> (km/h)                 | 138 ÷ 148  |
| Spotřeba (l/100 km) – kombinovaná                 | 6,8 – 7,2  |
| Emise CO <sub>2</sub> (g/km) – kombinované        | 179 – 190  |

▲ Maximální a minimální hodnoty se liší podle modelu a provedení.

Fiat doporučuje produkty  : motorové oleje SELENIA, chladicí kapalinu PARAFILU a funkční kapaliny TUTELA.

|  | 130 Multijet  | 150 Multijet   | 180 Multijet Power   |
|--|---|--|--|
|  | 4 v řadě  | 4 v řadě   | 4 v řadě   |
|  | 2287  | 2287   | 2999   |
|  | 16,2 : 1  | 16,2 : 1   | 17,5 : 1   |
|  | 96 [130] při 3600   | 109 [148] při 3600   | 130 [177] při 3500   |
|  | 320 [32,6] při 1800   | 350 [35,7] při 1500  | 400 [40,8] při 1400  |
|  | Euro 5  | Euro 5   | Euro 5   |
|  | 2 OHC (ozubený řemen)   | 2 OHC (ozubený řemen)  | 2 OHC (řetěz)  |
|  | elektronicky řízené přímé vstřikování typu Multijet II Common Rail s turbodmychadlem a mezichladičem  | elektronicky řízené přímé vstřikování typu Multijet II Common Rail s turbodmychadlem s proměnlivou geometrií a mezichladičem | elektronicky řízené přímé vstřikování typu Multijet II Common Rail s turbodmychadlem s proměnlivou geometrií a mezichladičem |
|  | kompresí  | kompresí   | kompresí   |
|  | přední  | přední   | přední   |
|  | jednokotoučová s hydraulickým vypínacím ložiskem  | jednokotoučová s hydraulickým vypínacím ložiskem   | jednokotoučová s hydraulickým vypínacím ložiskem   |
|  | 5 + ZP  | 6 + ZP   | 6 + ZP / automatická převodovka  |
|  | 3,727 : 1   | 3,727 : 1  | 4,167 : 1  |
|  | 1,952 : 1   | 1,952 : 1  | 2,350 : 1  |
|  | 1,290 : 1   | 1,290 : 1  | 1,462 : 1  |
|  | 0,875 : 1   | 0,875 : 1  | 0,955 : 1  |
|  | 0,673 : 1   | 0,673 : 1  | 0,695 : 1  |
|  | 0,585 : 1   | 0,585 : 1  | 0,552 : 1  |
|  | 3,154 : 1   | 3,154 : 1  | 4,083 : 1  |
|  | 4,933 : 1 (74/15)   | 4,933 : 1 (74/15)  | 4,222 : 1 (76/18)  |
|  | 5,231 : 1 (68/13) Maxi  | 5,231 : 1 (68/13) Maxi   | 4,563 : 1 (73/16) Maxi   |
|  | hřebenové s hydraulickým posilovačem  | hřebenové s hydraulickým posilovačem   | hřebenové s hydraulickým posilovačem s proměnlivým účinkem (Servotronic)   |
|  | krátký rozvor 11 m – střední rozvor 12,46 m – středně dlouhý rozvor 13,54 m – dlouhý rozvor 14,28 m   |  |  |
|  | dva nezávislé okruhy H-I; přední a zadní kotoučové brzdy, ABS a zadní elektronický regulátor brzdného účinku (EBD)  |  |  |
|  | D 280 chlazené  | D 280 chlazené   | D 280 chlazené   |
|  | D 300 chlazené Maxi   | D 300 chlazené Maxi  | D 300 chlazené Maxi  |
|  | D 280   | D 280  | D 280  |
|  | 11"   | 11"  | 11"  |
|  | nezávislé typu McPherson s kyvnými rameny, vinutými pružinami, teleskopickými tlumiči a stabilizační tyčí s tuhou nápravou a podélnými parabolickými listovými pery, teleskopickými tlumiči a bočními pružnými dorazy |  |  |
|  | 215/70 R 15 C (225/70 R 15 C alternativně); Maxi: 215/75 R 16 C na 35 – 225/75 R 16 C na 40 (alternativně u 35 Maxi)  |  |  |
|  | 95  | 95   | 110  |
|  | 2500  | 2500   | 2500   |
|  | 90  | 90   | 90   |
|  | 145 ÷ 155   | 152 ÷ 162  | 161 ÷ 171  |
|  | 7,1 – 7,4   | 7,1 – 7,4  | 8 – 8,5  |
|  | 186 – 195   | 186 – 195  | 209 – 224  |

# FROZVOR L1 3000 MM

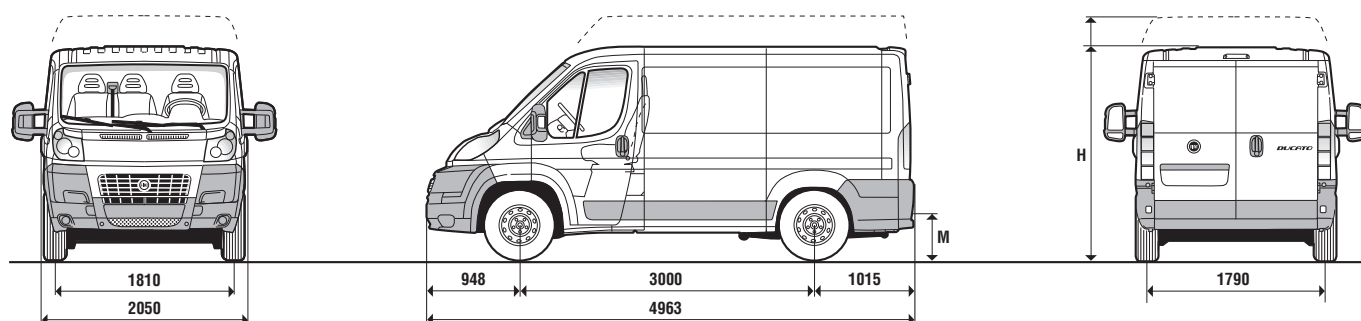

## Rozměry (mm)

|  | Dodávka 30 |        | Dodávka 33 |        | Dodávka 35 |        |
|--|------------|--------|------------|--------|------------|--------|
|  | standard   | vysoká | standard   | vysoká | standard   | vysoká |
| Rozvor   | 3000       | 3000   | 3000       | 3000   | 3000       | 3000   |
| Max. délka   | 4963       | 4963   | 4963       | 4963   | 4963       | 4963   |
| Max. šířka   | 2050       | 2050   | 2050       | 2050   | 2050       | 2050   |
| Přední rozchod kol   | 1810       | 1810   | 1810       | 1810   | 1810       | 1810   |
| Zadní rozchod kol  | 1790       | 1790   | 1790       | 1790   | 1790       | 1790   |
| <b>H</b> Max. výška v pohotovostním stavu                  | 2254       | 2524   | 2254       | 2524   | 2254       | 2524   |
| Přední převis  | 948        | 948    | 948        | 948    | 948        | 948    |
| Zadní převis   | 1015       | 1015   | 1015       | 1015   | 1015       | 1015   |
| <b>Zadní dveře</b>   |            |        |            |        |            |        |
| Šířka  | 1562       | 1562   | 1562       | 1562   | 1562       | 1562   |
| Výška  | 1520       | 1790   | 1520       | 1790   | 1520       | 1790   |
| <b>Boční dveře</b>   |            |        |            |        |            |        |
| Šířka  | 1075       | 1075   | 1075       | 1075   | 1075       | 1075   |
| Výška  | 1485       | 1755   | 1485       | 1755   | 1485       | 1755   |
| <b>Nákladový prostor</b>                                   |            |        |            |        |            |        |
| Max. délka   | 2670       | 2670   | 2670       | 2670   | 2670       | 2670   |
| Max. šířka   | 1870       | 1870   | 1870       | 1870   | 1870       | 1870   |
| Šířka mezi podběhy   | 1422       | 1422   | 1422       | 1422   | 1422       | 1422   |
| Max. výška   | 1662       | 1932   | 1662       | 1932   | 1662       | 1932   |
| <b>M</b> Výška zadní nákladové hrany v pohotovostním stavu | 535        | 535    | 535        | 535    | 535        | 535    |

## Objem 8 m<sup>3</sup>

|  | Dodávka 30<br>výška střechy H1 |                 |                 |                 | Dodávka 33<br>výška střechy H1 |                 |                 |                 | Dodávka 35<br>výška střechy H1 |                 |                 |                 |
|--|--------------------------------|-----------------|-----------------|-----------------|--------------------------------|-----------------|-----------------|-----------------|--------------------------------|-----------------|-----------------|-----------------|
|  | 115<br>Multijet                | 130<br>Multijet | 150<br>Multijet | 180<br>Multijet | 115<br>Multijet                | 130<br>Multijet | 150<br>Multijet | 180<br>Multijet | 115<br>Multijet                | 130<br>Multijet | 150<br>Multijet | 180<br>Multijet |
| Pohotovostní hmotnost <sup>▲</sup> (kg)    | 1845                           | 1860            | 1860            | 1910            | 1845                           | 1860            | 1860            | 1910            | 1845                           | 1860            | 1860            | 1910            |
| Nosnost <sup>▼</sup> (kg)                  | 955                            | 1140            | 1140            | 1090            | 1455                           | 1440            | 1440            | 1390            | 1655                           | 1640            | 1640            | 1590            |
| Max. technicky přípustná hmotnost (kg)     | 3000                           | 3000            | 3000            | 3000            | 3300                           | 3300            | 3300            | 3300            | 3500                           | 3500            | 3500            | 3500            |
| Max. rychlost (km/h)                       | 148                            | 155             | 162             | 171             | 148                            | 155             | 162             | 171             | 148                            | 155             | 162             | 171             |
| Spotřeba (l/100 km) – kombinovaná          | 6,8                            | 7,1             | 7,1             | 8               | 6,8                            | 7,1             | 7,1             | 8               | 6,8                            | 7,1             | 7,1             | 8               |
| Emise CO <sub>2</sub> (g/km) – kombinované | 179                            | 186             | 186             | 209             | 179                            | 186             | 186             | 209             | 179                            | 186             | 186             | 209             |

<sup>▲</sup> Pohotovostní hmotnost s náplněmi, rezervním kolem, nářadím a příslušenstvím.

<sup>▼</sup> Včetně řidiče.

# DODÁVKY – ROZVOR L2 3450 MM

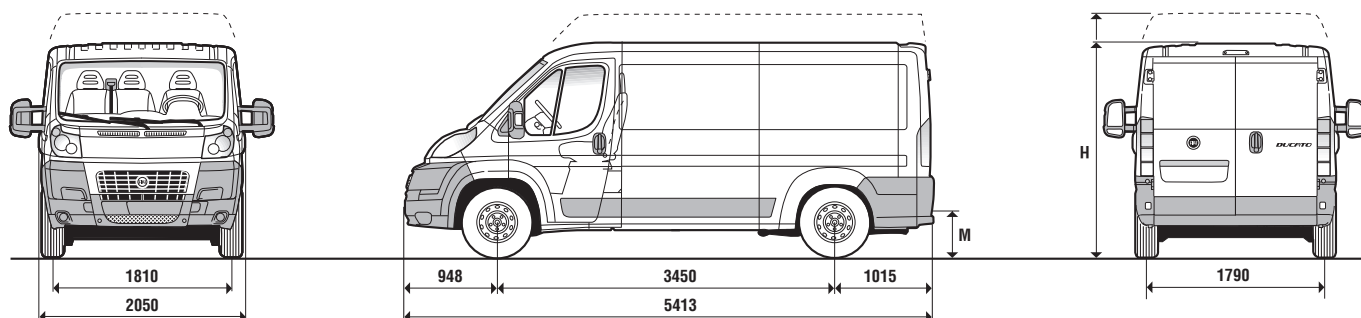

## Rozměry (mm)

|  | Dodávka 30 |        | Dodávka 33 |        | Dodávka 35 |        |
|--|------------|--------|------------|--------|------------|--------|
|  | standard   | vysoká | standard   | vysoká | standard   | vysoká |
| Rozvor   | 3450       | 3450   | 3450       | 3450   | 3450       | 3450   |
| Max. délka   | 5413       | 5413   | 5413       | 5413   | 5413       | 5413   |
| Max. šířka   | 2050       | 2050   | 2050       | 2050   | 2050       | 2050   |
| Přední rozchod kol   | 1810       | 1810   | 1810       | 1810   | 1810       | 1810   |
| Zadní rozchod kol  | 1790       | 1790   | 1790       | 1790   | 1790       | 1790   |
| <b>H</b> Max. výška v pohotovostním stavu                  | 2254       | 2524   | 2254       | 2524   | 2254       | 2524   |
| Přední převis  | 948        | 948    | 948        | 948    | 948        | 948    |
| Zadní převis   | 1015       | 1015   | 1015       | 1015   | 1015       | 1015   |
| <b>Zadní dveře</b>   |            |        |            |        |            |        |
| Šířka  | 1562       | 1562   | 1562       | 1562   | 1562       | 1562   |
| Výška  | 1520       | 1790   | 1520       | 1790   | 1520       | 1790   |
| <b>Boční dveře</b>   |            |        |            |        |            |        |
| Šířka  | 1250       | 1250   | 1250       | 1250   | 1250       | 1250   |
| Výška  | 1485       | 1755   | 1485       | 1755   | 1485       | 1755   |
| <b>Nákladový prostor</b>                                   |            |        |            |        |            |        |
| Max. délka   | 3120       | 3120   | 3120       | 3120   | 3120       | 3120   |
| Max. šířka   | 1870       | 1870   | 1870       | 1870   | 1870       | 1870   |
| Šířka mezi podběhy   | 1422       | 1422   | 1422       | 1422   | 1422       | 1422   |
| Max. výška   | 1662       | 1932   | 1662       | 1932   | 1662       | 1932   |
| <b>M</b> Výška zadní nákladové hrany v pohotovostním stavu | 535        | 535    | 535        | 535    | 535        | 535    |

## Objem 10 m<sup>3</sup>

|  | Dodávka 30<br>výška střechy H1 |                 |                 |                 | Dodávka 33<br>výška střechy H1 |                 |                 |                 | Dodávka 35<br>výška střechy H1 |                 |                 |                 |
|--|--------------------------------|-----------------|-----------------|-----------------|--------------------------------|-----------------|-----------------|-----------------|--------------------------------|-----------------|-----------------|-----------------|
|  | 115<br>Multijet                | 130<br>Multijet | 150<br>Multijet | 180<br>Multijet | 115<br>Multijet                | 130<br>Multijet | 150<br>Multijet | 180<br>Multijet | 115<br>Multijet                | 130<br>Multijet | 150<br>Multijet | 180<br>Multijet |
| Pohotovostní hmotnost <sup>▲</sup> (kg)    | 1885                           | 1900            | 1900            | 1950            | 1885                           | 1900            | 1900            | 1950            | 1885                           | 1900            | 1900            | 1950            |
| Nosnost <sup>▼</sup> (kg)                  | 1155                           | 1100            | 1100            | 990             | 1415                           | 1400            | 1400            | 1350            | 1615                           | 1600            | 1600            | 1550            |
| Max. technicky přípustná hmotnost (kg)     | 3000                           | 3000            | 3000            | 2960            | 3300                           | 3300            | 3300            | 3300            | 3500                           | 3500            | 3500            | 3500            |
| Max. rychlost (km/h)                       | 148                            | 155             | 162             | 171             | 148                            | 155             | 162             | 171             | 148                            | 155             | 162             | 171             |
| Spotřeba (l/100 km) – kombinovaná          | 7                              | 7,2             | 7,2             | 8               | 7                              | 7,2             | 7,2             | 8               | 7                              | 7,2             | 7,2             | 8               |
| Emise CO <sub>2</sub> (g/km) – kombinované | 185                            | 189             | 189             | 209             | 185                            | 189             | 189             | 209             | 185                            | 189             | 189             | 209             |

## Objem 11,5 m<sup>3</sup>

|  | Dodávka 30<br>výška střechy H2 |                 |                 |                 | Dodávka 33<br>výška střechy H2 |                 |                 |                 | Dodávka 35<br>výška střechy H2 |                 |                 |                 |
|--|--------------------------------|-----------------|-----------------|-----------------|--------------------------------|-----------------|-----------------|-----------------|--------------------------------|-----------------|-----------------|-----------------|
|  | 115<br>Multijet                | 130<br>Multijet | 150<br>Multijet | 180<br>Multijet | 115<br>Multijet                | 130<br>Multijet | 150<br>Multijet | 180<br>Multijet | 115<br>Multijet                | 130<br>Multijet | 150<br>Multijet | 180<br>Multijet |
| Pohotovostní hmotnost <sup>▲</sup> (kg)    | 1910                           | 1925            | 1925            | 1975            | 1910                           | 1925            | 1925            | 1975            | 1910                           | 1925            | 1925            | 1975            |
| Nosnost <sup>▼</sup> (kg)                  | 1090                           | 1075            | 1075            | 965             | 1390                           | 1375            | 1375            | 1325            | 1590                           | 1575            | 1575            | 1525            |
| Max. technicky přípustná hmotnost (kg)     | 3000                           | 3000            | 3000            | 2960            | 3300                           | 3300            | 3300            | 3300            | 3500                           | 3500            | 3500            | 3500            |
| Max. rychlost (km/h)                       | 143                            | 150             | 157             | 166             | 143                            | 150             | 157             | 166             | 143                            | 150             | 157             | 166             |
| Spotřeba (l/100 km) – kombinovaná          | 7                              | 7,2             | 7,2             | 8               | 7                              | 7,2             | 7,2             | 8               | 7                              | 7,2             | 7,2             | 8               |
| Emise CO <sub>2</sub> (g/km) – kombinované | 185                            | 189             | 189             | 209             | 185                            | 189             | 189             | 209             | 185                            | 189             | 189             | 209             |

<sup>▲</sup> Pohotovostní hmotnost s náplněmi, rezervním kolem, nářadím a příslušenstvím.

<sup>▼</sup> Včetně řidiče.

# DODÁVKY MAXI – ROZVOR L2 3450 MM

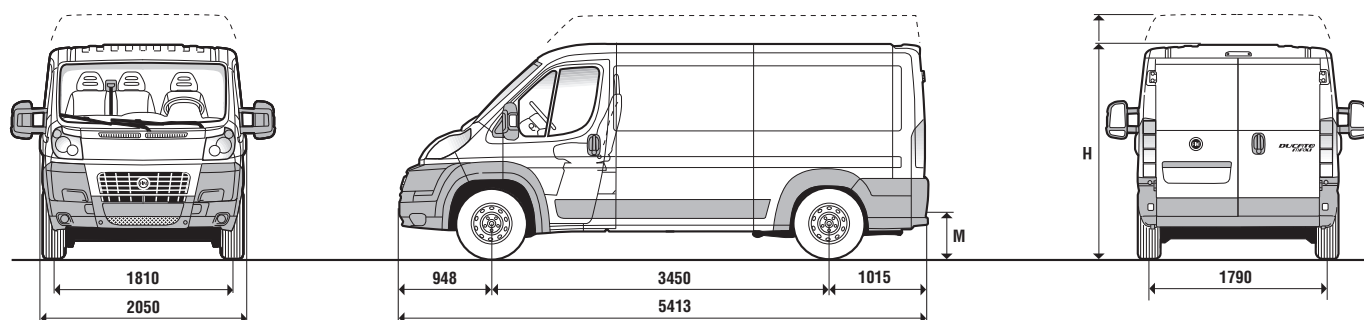

## Rozměry (mm)

|  | Dodávka Maxi 35 |        |
|--|-----------------|--------|
|  | standard        | vysoká |
| Rozvor   | 3450            | 3450   |
| Max. délka   | 5413            | 5413   |
| Max. šířka   | 2050            | 2050   |
| Přední rozchod kol   | 1810            | 1810   |
| Zadní rozchod kol  | 1790            | 1790   |
| <b>H</b> Max. výška v pohotovostním stavu                  | 2269            | 2539   |
| Přední převis  | 948             | 948    |
| Zadní převis   | 1015            | 1015   |
| <b>Zadní dveře</b>   |                 |        |
| Šířka  | 1562            | 1562   |
| Výška  | 1520            | 1790   |
| <b>Boční dveře</b>   |                 |        |
| Šířka  | 1250            | 1250   |
| Výška  | 1485            | 1755   |
| <b>Nákladový prostor</b>                                   |                 |        |
| Max. délka   | 3120            | 3120   |
| Max. šířka   | 1870            | 1870   |
| Šířka mezi podběhy   | 1422            | 1422   |
| Max. výška   | 1662            | 1932   |
| <b>M</b> Výška zadní nákladové hrany v pohotovostním stavu | 550             | 550    |

## Objem 10 m<sup>3</sup>

|  | Dodávka Maxi 35<br>výška střechy H1 |              |              |
|--|-------------------------------------|--------------|--------------|
|  | 130 Multijet                        | 150 Multijet | 180 Multijet |
| Motor                                      | 130 Multijet                        | 150 Multijet | 180 Multijet |
| Pohotovostní hmotnost <sup>▲</sup> (kg)    | 1940                                | 1940         | 1990         |
| Nosnost <sup>▼</sup> (kg)                  | 1560                                | 1560         | 1510         |
| Max. technicky přípustná hmotnost (kg)     | 3500                                | 3500         | 3500         |
| Max. rychlost (km/h)                       | 155                                 | 162          | 171          |
| Spotřeba (l/100 km) – kombinovaná          | 7,2                                 | 7,2          | 8,4          |
| Emise CO <sub>2</sub> (g/km) – kombinované | 189                                 | 189          | 222          |

## Objem 11,5 m<sup>3</sup>

|  | Dodávka Maxi 35<br>výška střechy H2 |              |              |
|--|-------------------------------------|--------------|--------------|
|  | 130 Multijet                        | 150 Multijet | 180 Multijet |
| Motor                                      | 130 Multijet                        | 150 Multijet | 180 Multijet |
| Pohotovostní hmotnost <sup>▲</sup> (kg)    | 1965                                | 1965         | 2015         |
| Nosnost <sup>▼</sup> (kg)                  | 1535                                | 1535         | 1485         |
| Max. technicky přípustná hmotnost (kg)     | 3500                                | 3500         | 3500         |
| Max. rychlost (km/h)                       | 150                                 | 157          | 166          |
| Spotřeba (l/100 km) – kombinovaná          | 7,2                                 | 7,2          | 8,4          |
| Emise CO <sub>2</sub> (g/km) – kombinované | 189                                 | 189          | 222          |

<sup>▲</sup> Pohotovostní hmotnost s náplněmi, rezervním kolem, nářadím a příslušenstvím.

<sup>▼</sup> Včetně řidiče.

# DODÁVKY – ROZVOR L3 4035 MM

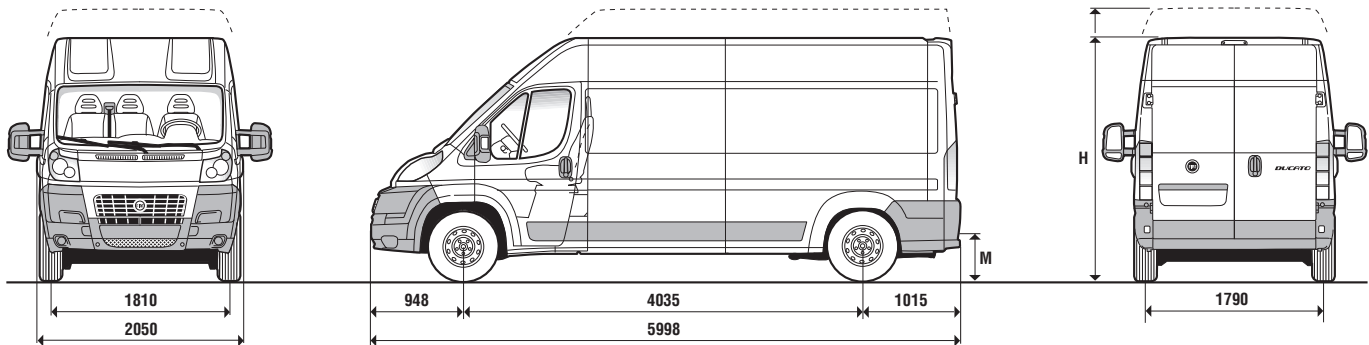

## Rozměry (mm)

|  | Dodávka 33 |              | Dodávka 35 |              |
|--|------------|--------------|------------|--------------|
|  | vysoká     | extra vysoká | vysoká     | extra vysoká |
| Rozvor   | 4035       | 4035         | 4035       | 4035         |
| Max. délka   | 5998       | 5998         | 5998       | 5998         |
| Max. šířka   | 2050       | 2050         | 2050       | 2050         |
| Přední rozchod kol   | 1810       | 1810         | 1810       | 1810         |
| Zadní rozchod kol  | 1790       | 1790         | 1790       | 1790         |
| <b>H</b> Max. výška v pohotovostním stavu                  | 2524       | 2764         | 2524       | 2764         |
| Přední převis  | 948        | 948          | 948        | 948          |
| Zadní převis   | 1015       | 1015         | 1015       | 1015         |
| <b>Zadní dveře</b>   |            |              |            |              |
| Šířka  | 1562       | 1562         | 1562       | 1562         |
| Výška  | 1790       | 2030         | 1790       | 2030         |
| <b>Boční dveře</b>   |            |              |            |              |
| Šířka  | 1250       | 1250         | 1250       | 1250         |
| Výška  | 1755       | 1755         | 1755       | 1755         |
| <b>Nákladový prostor</b>                                   |            |              |            |              |
| Max. délka   | 3705       | 3705         | 3705       | 3705         |
| Max. šířka   | 1870       | 1870         | 1870       | 1870         |
| Šířka mezi podběhy   | 1422       | 1422         | 1422       | 1422         |
| Max. výška   | 1932       | 2172         | 1932       | 2172         |
| <b>M</b> Výška zadní nákladové hrany v pohotovostním stavu | 535        | 535          | 535        | 535          |

## Objem 13 m<sup>3</sup>

|  | Dodávka 33<br>výška střechy H2 |              |              |              | Dodávka 35<br>výška střechy H2 |              |              |              |
|--|--------------------------------|--------------|--------------|--------------|--------------------------------|--------------|--------------|--------------|
|  | 115 Multijet                   | 130 Multijet | 150 Multijet | 180 Multijet | 115 Multijet                   | 130 Multijet | 150 Multijet | 180 Multijet |
| Motor                                      | 115 Multijet                   | 130 Multijet | 150 Multijet | 180 Multijet | 115 Multijet                   | 130 Multijet | 150 Multijet | 180 Multijet |
| Pohotovostní hmotnost <sup>▲</sup> (kg)    | 1960                           | 1975         | 1975         | 2025         | 1960                           | 1975         | 1975         | 2025         |
| Nosnost <sup>▼</sup> (kg)                  | 1340                           | 1325         | 1325         | 1155         | 1540                           | 1525         | 1525         | 1475         |
| Max. technicky přípustná hmotnost (kg)     | 3300                           | 3300         | 3300         | 3300         | 3500                           | 3500         | 3500         | 3500         |
| Max. rychlost (km/h)                       | 143                            | 150          | 157          | 166          | 143                            | 150          | 157          | 166          |
| Spotřeba (l/100 km) – kombinovaná          | 7                              | 7,4          | 7,4          | 8,5          | 7                              | 7,4          | 7,4          | 8,5          |
| Emise CO <sub>2</sub> (g/km) – kombinované | 185                            | 195          | 195          | 224          | 185                            | 195          | 195          | 224          |

## Objem 15 m<sup>3</sup>

|  | Dodávka 33<br>výška střechy H3 |              |              |              | Dodávka 35<br>výška střechy H3 |              |              |              |
|--|--------------------------------|--------------|--------------|--------------|--------------------------------|--------------|--------------|--------------|
|  | 115 Multijet                   | 130 Multijet | 150 Multijet | 180 Multijet | 115 Multijet                   | 130 Multijet | 150 Multijet | 180 Multijet |
| Motor                                      | 115 Multijet                   | 130 Multijet | 150 Multijet | 180 Multijet | 115 Multijet                   | 130 Multijet | 150 Multijet | 180 Multijet |
| Pohotovostní hmotnost <sup>▲</sup> (kg)    | 1985                           | 2000         | 2000         | 2050         | 1985                           | 2000         | 2000         | 2050         |
| Nosnost <sup>▼</sup> (kg)                  | 1315                           | 1300         | 1300         | 1130         | 1515                           | 1500         | 1500         | 1450         |
| Max. technicky přípustná hmotnost (kg)     | 3300                           | 3300         | 3300         | 3300         | 3500                           | 3500         | 3500         | 3500         |
| Max. rychlost (km/h)                       | 138                            | 145          | 152          | 161          | 138                            | 145          | 152          | 161          |
| Spotřeba (l/100 km) – kombinovaná          | 7,2                            | 7,4          | 7,4          | 8,5          | 7,2                            | 7,4          | 7,4          | 8,5          |
| Emise CO <sub>2</sub> (g/km) – kombinované | 190                            | 195          | 195          | 224          | 190                            | 195          | 195          | 224          |

▲ Pohotovostní hmotnost s náplněmi, rezervním kolem, nářadím a příslušenstvím.

▼ Včetně řidiče.

# DODÁVKY MAXI – ROZVOR L3 4035 MM

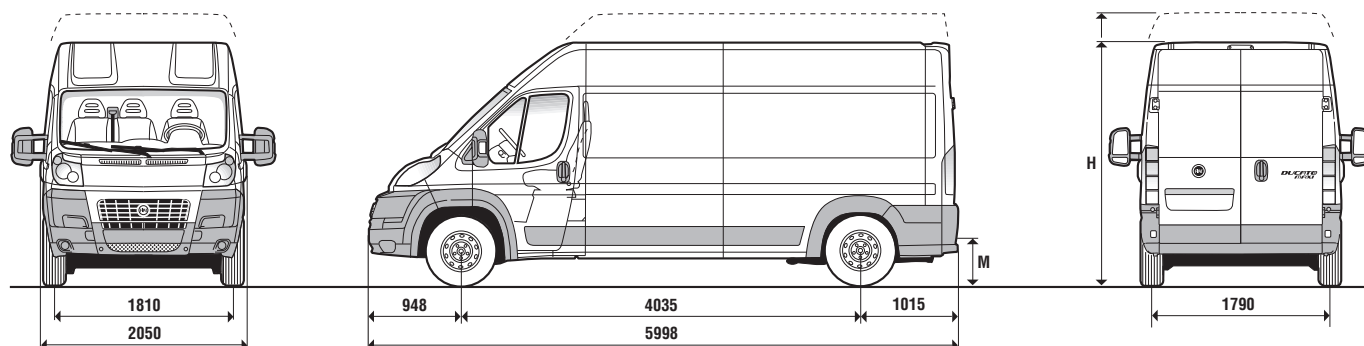

## Rozměry (mm)

|  | Dodávka Maxi 35 |              | Dodávka Maxi 40 |              |
|--|-----------------|--------------|-----------------|--------------|
|  | vysoká          | extra vysoká | vysoká          | extra vysoká |
| Rozvor   | 4035            | 4035         | 4035            | 4035         |
| Max. délka   | 5998            | 5998         | 5998            | 5998         |
| Max. šířka   | 2050            | 2050         | 2050            | 2050         |
| Přední rozchod kol   | 1810            | 1810         | 1810            | 1810         |
| Zadní rozchod kol  | 1790            | 1790         | 1790            | 1790         |
| <b>H</b> Max. výška v pohotovostním stavu                  | 2534            | 2774         | 2534            | 2774         |
| Přední převis  | 948             | 948          | 948             | 948          |
| Zadní převis   | 1015            | 1015         | 1015            | 1015         |
| <b>Zadní dveře</b>   |                 |              |                 |              |
| Šířka  | 1562            | 1562         | 1562            | 1562         |
| Výška  | 1790            | 2030         | 1790            | 2030         |
| <b>Boční dveře</b>   |                 |              |                 |              |
| Šířka  | 1250            | 1250         | 1250            | 1250         |
| Výška  | 1755            | 1755         | 1755            | 1755         |
| <b>Nákladový prostor</b>                                   |                 |              |                 |              |
| Max. délka   | 3705            | 3705         | 3705            | 3705         |
| Max. šířka   | 1870            | 1870         | 1870            | 1870         |
| Šířka mezi podběhy   | 1422            | 1422         | 1422            | 1422         |
| Max. výška   | 1932            | 2172         | 1932            | 2172         |
| <b>M</b> Výška zadní nákladové hrany v pohotovostním stavu | 550             | 550          | 550             | 550          |

## Objem 13 m<sup>3</sup>

|  | Dodávka Maxi 35<br>výška střechy H2 |              |              |
|--|-------------------------------------|--------------|--------------|
|  | 130 Multijet                        | 150 Multijet | 180 Multijet |
| Motor                                      | 130 Multijet                        | 150 Multijet | 180 Multijet |
| Pohotovostní hmotnost <sup>▲</sup> (kg)    | 2015                                | 2015         | 2065         |
| Nosnost <sup>▼</sup> (kg)                  | 1485                                | 1485         | 1435         |
| Max. technicky přípustná hmotnost (kg)     | 3500                                | 3500         | 3500         |
| Max. rychlost (km/h)                       | 150                                 | 157          | 166          |
| Spotřeba (l/100 km) – kombinovaná          | 7,4                                 | 7,4          | 8,4          |
| Emise CO <sub>2</sub> (g/km) – kombinované | 195                                 | 195          | 222          |

## Objem 15 m<sup>3</sup>

|  | Dodávka Maxi 35<br>výška střechy H3 |              |              |
|--|-------------------------------------|--------------|--------------|
|  | 130 Multijet                        | 150 Multijet | 180 Multijet |
| Motor                                      | 130 Multijet                        | 150 Multijet | 180 Multijet |
| Pohotovostní hmotnost <sup>▲</sup> (kg)    | 2040                                | 2040         | 2090         |
| Nosnost <sup>▼</sup> (kg)                  | 1460                                | 1460         | 1410         |
| Max. technicky přípustná hmotnost (kg)     | 3500                                | 3500         | 3500         |
| Max. rychlost (km/h)                       | 145                                 | 152          | 161          |
| Spotřeba (l/100 km) – kombinovaná          | 7,4                                 | 7,4          | 8,4          |
| Emise CO <sub>2</sub> (g/km) – kombinované | 195                                 | 195          | 222          |

▲ Pohotovostní hmotnost s náplněmi, rezervním kolem, nářadím a příslušenstvím.

▼ Včetně řidiče.

# DODÁVKY MAXI XL – ROZVOR L4 4035 MM

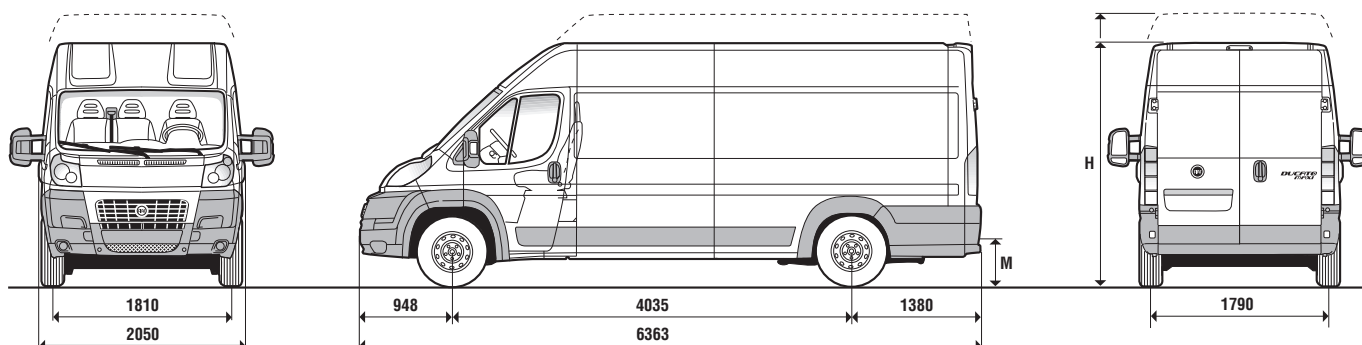

## Rozměry (mm)

|  | Dodávka Maxi 35 XL |              | Dodávka Maxi 40 XL |              |
|--|--------------------|--------------|--------------------|--------------|
|  | vysoká             | extra vysoká | vysoká             | extra vysoká |
| Rozvor   | 4035               | 4035         | 4035               | 4035         |
| Max. délka   | 6363               | 6363         | 6363               | 6363         |
| Max. šířka   | 2050               | 2050         | 2050               | 2050         |
| Přední rozchod kol   | 1810               | 1810         | 1810               | 1810         |
| Zadní rozchod kol  | 1790               | 1790         | 1790               | 1790         |
| <b>H</b> Max. výška v pohotovostním stavu                  | 2539               | 2779         | 2539               | 2779         |
| Přední převis  | 948                | 948          | 948                | 948          |
| Zadní převis   | 1380               | 1380         | 1380               | 1380         |
| <b>Zadní dveře</b>   |                    |              |                    |              |
| Šířka  | 1562               | 1562         | 1562               | 1562         |
| Výška  | 1790               | 2030         | 1790               | 2030         |
| <b>Boční dveře</b>   |                    |              |                    |              |
| Šířka  | 1250               | 1250         | 1250               | 1250         |
| Výška  | 1755               | 1755         | 1755               | 1755         |
| <b>Nákladový prostor</b>                                   |                    |              |                    |              |
| Max. délka   | 4070               | 4070         | 4070               | 4070         |
| Max. šířka   | 1870               | 1870         | 1870               | 1870         |
| Šířka mezi podběhy   | 1422               | 1422         | 1422               | 1422         |
| Max. výška   | 1932               | 2172         | 1932               | 2172         |
| <b>M</b> Výška zadní nákladové hrany v pohotovostním stavu | 550                | 550          | 550                | 550          |

## Objem 15 m<sup>3</sup>

|  | Dodávka Maxi 35 XL |              |              |
|--|--------------------|--------------|--------------|
|  | výška střechy H2   |              |              |
|  | 130 Multijet       | 150 Multijet | 180 Multijet |
| Pohotovostní hmotnost <sup>▲</sup> (kg)    | 2060               | 2060         | 2110         |
| Nosnost <sup>▼</sup> (kg)                  | 1440               | 1440         | 1390         |
| Max. technicky přípustná hmotnost (kg)     | 3500               | 3500         | 3500         |
| Max. rychlost (km/h)                       | 150                | 157          | 166          |
| Spotřeba (l/100 km) – kombinovaná          | 7,4                | 7,4          | 8,4          |
| Emise CO <sub>2</sub> (g/km) – kombinované | 195                | 195          | 222          |

## Objem 17 m<sup>3</sup>

|  | Dodávka Maxi 35 XL |              |              |
|--|--------------------|--------------|--------------|
|  | výška střechy H3   |              |              |
|  | 130 Multijet       | 150 Multijet | 180 Multijet |
| Pohotovostní hmotnost <sup>▲</sup> (kg)    | 2090               | 2090         | 2140         |
| Nosnost <sup>▼</sup> (kg)                  | 1410               | 1410         | 1360         |
| Max. technicky přípustná hmotnost (kg)     | 3500               | 3500         | 3500         |
| Max. rychlost (km/h)                       | 145                | 152          | 161          |
| Spotřeba (l/100 km) – kombinovaná          | 7,4                | 7,4          | 8,4          |
| Emise CO <sub>2</sub> (g/km) – kombinované | 195                | 195          | 222          |

▲ Pohotovostní hmotnost s náplněmi, rezervním kolem, nářadím a příslušenstvím.

▼ Včetně řidiče.

# VALNÍKY

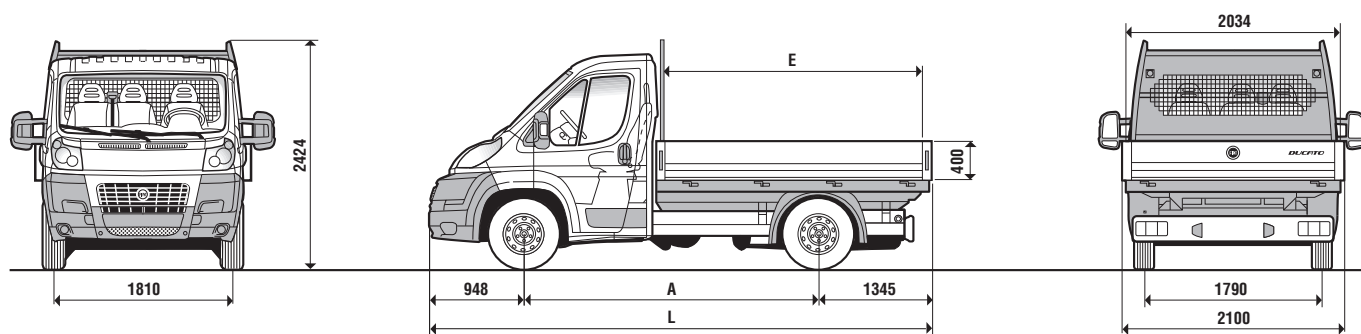

## Rozměry (mm)

|                                  | Valník 30 |      | Valník 33 |      | Valník 35 |      |
|----------------------------------|-----------|------|-----------|------|-----------|------|
|                                  | L1        | L2   | L1        | L2   | L1        | L2   |
| A Rozvor                         | 3000      | 3450 | 3000      | 3450 | 3000      | 3450 |
| L Max. délka                     | 5293      | 5743 | 5293      | 5743 | 5293      | 5743 |
| Max. šířka                       | 2100      | 2100 | 2100      | 2100 | 2100      | 2100 |
| Přední rozchod kol               | 1810      | 1810 | 1810      | 1810 | 1810      | 1810 |
| Zadní rozchod kol                | 1790      | 1790 | 1790      | 1790 | 1790      | 1790 |
| Max. výška v pohotovostním stavu | 2424      | 2424 | 2424      | 2424 | 2424      | 2424 |
| Přední převis                    | 948       | 948  | 948       | 948  | 948       | 948  |
| Zadní převis                     | 1345      | 1345 | 1345      | 1345 | 1345      | 1345 |
| E Vnitřní délka valníku          | 2798      | 3248 | 2798      | 3248 | 2798      | 3248 |
| Vnitřní šířka valníku            | 2034      | 2034 | 2034      | 2034 | 2034      | 2034 |
| Výška bočnice valníku            | 400       | 400  | 400       | 400  | 400       | 400  |

## Rozvor 3000 mm, L1 Velikost ložné plochy 5,7 m<sup>2</sup>

|  | Valník 30       |                 | Valník 33       |                 |                 | Valník 35       |                 |                 |                 |
|--|-----------------|-----------------|-----------------|-----------------|-----------------|-----------------|-----------------|-----------------|-----------------|
|  | 115<br>Multijet | 130<br>Multijet | 115<br>Multijet | 130<br>Multijet | 150<br>Multijet | 115<br>Multijet | 130<br>Multijet | 150<br>Multijet | 180<br>Multijet |
| Pohotovostní hmotnost <sup>▲</sup> (kg)    | 1795            | 1810            | 1795            | 1810            | 1810            | 1795            | 1810            | 1810            | 1860            |
| Nosnost <sup>▼</sup> (kg)                  | 1125            | 1125            | 1435            | 1435            | 1435            | 1535            | 1535            | 1535            | 1535            |
| Max. technicky přípustná hmotnost (kg)     | 2920            | 2935            | 3230            | 3245            | 3245            | 3330            | 3345            | 3345            | 3395            |
| Max. rychlost (km/h)                       | 148             | 155             | 148             | 155             | 157             | 148             | 155             | 157             | 171             |
| Spotřeba (l/100 km) – kombinovaná          | 6,8             | 7,1             | 6,8             | 7,1             | 7,1             | 6,8             | 7,1             | 7,1             | 7,7             |
| Emise CO <sub>2</sub> (g/km) – kombinované | 179             | 186             | 179             | 186             | 186             | 179             | 186             | 186             | 203             |

## Rozvor 3450 mm, L2 Velikost ložné plochy 6,6 m<sup>2</sup>

|  | Valník 30       |                 |                 |                 | Valník 33       |                 |                 | Valník 35       |                 |                 |                 |
|--|-----------------|-----------------|-----------------|-----------------|-----------------|-----------------|-----------------|-----------------|-----------------|-----------------|-----------------|
|  | 115<br>Multijet | 130<br>Multijet | 150<br>Multijet | 180<br>Multijet | 115<br>Multijet | 130<br>Multijet | 150<br>Multijet | 115<br>Multijet | 130<br>Multijet | 150<br>Multijet | 180<br>Multijet |
| Pohotovostní hmotnost <sup>▲</sup> (kg)    | 1840            | 1855            | 1855            | 1905            | 1840            | 1855            | 1855            | 1840            | 1855            | 1855            | 1905            |
| Nosnost <sup>▼</sup> (kg)                  | 1160            | 1145            | 1145            | 1095            | 1460            | 1445            | 1395            | 1620            | 1620            | 1620            | 1595            |
| Max. technicky přípustná hmotnost (kg)     | 3000            | 3000            | 3000            | 3000            | 3300            | 3300            | 3300            | 3460            | 3475            | 3475            | 3500            |
| Max. rychlost (km/h)                       | 148             | 155             | 157             | 171             | 148             | 155             | 157             | 148             | 155             | 157             | 171             |
| Spotřeba (l/100 km) – kombinovaná          | 6,8             | 7,1             | 7,1             | 8               | 6,8             | 7,1             | 7,1             | 6,8             | 7,1             | 7,1             | 8               |
| Emise CO <sub>2</sub> (g/km) – kombinované | 179             | 186             | 186             | 209             | 179             | 186             | 186             | 179             | 186             | 186             | 209             |

▲ Pohotovostní hmotnost s náplněmi, rezervním kolem, nářadím a příslušenstvím.

▼ Včetně řidiče.

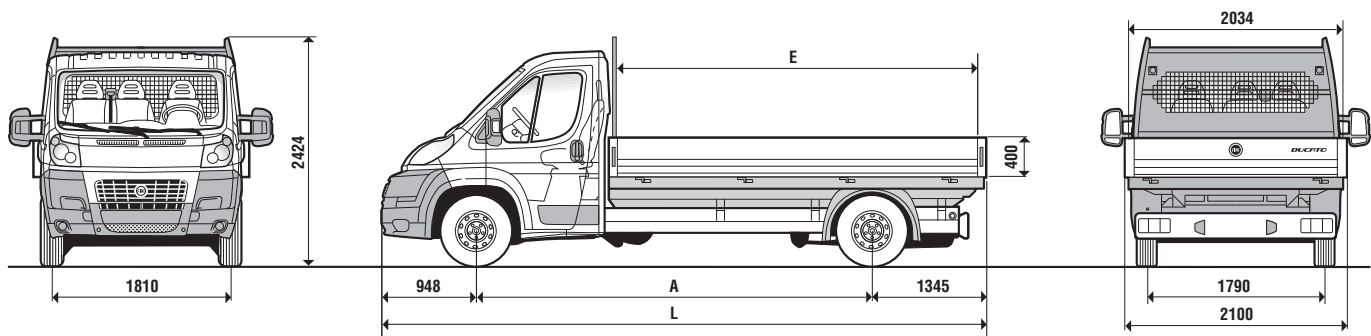

| Rozměry (mm)                     | Valník 33 |      | Valník 35 |         |
|----------------------------------|-----------|------|-----------|---------|
|                                  | L3        | L3   | L3        | L4      |
| A Rozvor                         | 4035      | 4035 | 4035      | 4035 XL |
| L Max. délka                     | 6328      | 6328 | 6328      | 6693    |
| Max. šířka                       | 2100      | 2100 | 2100      | 2100    |
| Přední rozchod kol               | 1810      | 1810 | 1810      | 1810    |
| Zadní rozchod kol                | 1790      | 1790 | 1790      | 1790    |
| Max. výška v pohotovostním stavu | 2424      | 2424 | 2424      | 2424    |
| Přední převis                    | 948       | 948  | 948       | 948     |
| Zadní převis                     | 1345      | 1345 | 1345      | 1710    |
| E Vnitřní délka valníku          | 3833      | 3833 | 3833      | 4198    |
| Vnitřní šířka valníku            | 2034      | 2034 | 2034      | 2034    |
| Výška bočnice valníku            | 400       | 400  | 400       | 400     |

| Rozvor 4035 mm, L3<br>Velikost ložné plochy 7,8 m <sup>2</sup> | Valník 33    |              |              | Valník 35    |              |              |              |
|--|--------------|--------------|--------------|--------------|--------------|--------------|--------------|
|  | 130 Multijet | 150 Multijet | 180 Multijet | 115 Multijet | 130 Multijet | 150 Multijet | 180 Multijet |
| Motor  | 130 Multijet | 150 Multijet | 180 Multijet | 115 Multijet | 130 Multijet | 150 Multijet | 180 Multijet |
| Pohotovostní hmotnost <sup>▲</sup> (kg)                        | 1910         | 1910         | 1960         | 1895         | 1910         | 1910         | 1960         |
| Nosnost <sup>▼</sup> (kg)                                      | 1390         | 1390         | 1340         | 1605         | 1590         | 1590         | 1540         |
| Max. technicky přípustná hmotnost (kg)                         | 3300         | 3300         | 3300         | 3500         | 3500         | 3500         | 3500         |
| Max. rychlost (km/h)   | 155          | 157          | 171          | 148          | 155          | 157          | 171          |
| Spotřeba (l/100 km) – kombinovaná                              | 7,2          | 7,2          | 8            | 7            | 7,2          | 7,2          | 8            |
| Emise CO <sub>2</sub> (g/km) – kombinované                     | 189          | 189          | 209          | 185          | 189          | 189          | 209          |

| Rozvor 4035 mm XL, L4<br>Velikost ložné plochy 8,5 m <sup>2</sup> | Valník 35    |              |              |
|---|--------------|--------------|--------------|
|   | 130 Multijet | 150 Multijet | 180 Multijet |
| Motor   | 130 Multijet | 150 Multijet | 180 Multijet |
| Pohotovostní hmotnost <sup>▲</sup> (kg)                           | 1945         | 1945         | 1995         |
| Nosnost <sup>▼</sup> (kg)   | 1555         | 1555         | 1505         |
| Max. technicky přípustná hmotnost (kg)                            | 3500         | 3500         | 3500         |
| Max. rychlost (km/h)  | 155          | 157          | 171          |
| Spotřeba (l/100 km) – kombinovaná                                 | 7,2          | 7,2          | 8            |
| Emise CO <sub>2</sub> (g/km) – kombinované                        | 189          | 189          | 209          |

▲ Pohotovostní hmotnost s náplněmi, rezervním kolem, nářadím a příslušenstvím.

▼ Včetně řidiče.

# VALNÍKY MAXI

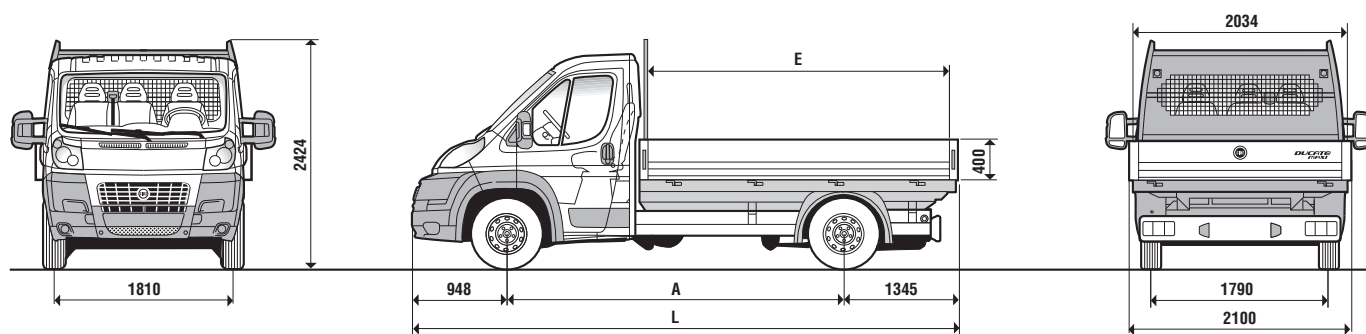

## Rozměry (mm)

|                                  | Valník Maxi 35 |      |
|----------------------------------|----------------|------|
|                                  | L2             | L3   |
| A Rozvor                         | 3450           | 3800 |
| L Max. délka                     | 5743           | 6093 |
| Max. šířka                       | 2100           | 2100 |
| Přední rozchod kol               | 1810           | 1810 |
| Zadní rozchod kol                | 1790           | 1790 |
| Max. výška v pohotovostním stavu | 2424           | 2424 |
| Přední převis                    | 948            | 948  |
| Zadní převis                     | 1345           | 1345 |
| E Vnitřní délka valníku          | 3248           | 3598 |
| Vnitřní šířka valníku            | 2034           | 2034 |
| Výška bočnice valníku            | 400            | 400  |

## Rozvor 3450 mm, L2 Velikost ložné plochy 6,6 m<sup>2</sup>

|  | Valník Maxi 35 |              |              |
|--|----------------|--------------|--------------|
|  | 130 Multijet   | 150 Multijet | 180 Multijet |
| Motor                                      | 130 Multijet   | 150 Multijet | 180 Multijet |
| Pohotovostní hmotnost <sup>▲</sup> (kg)    | 1895           | 1895         | 1945         |
| Nosnost <sup>▼</sup> (kg)                  | 1605           | 1605         | 1555         |
| Max. technicky přípustná hmotnost (kg)     | 3500           | 3500         | 3500         |
| Max. rychlost (km/h)                       | 155            | 157          | 171          |
| Spotřeba (l/100 km) – kombinovaná          | 7,2            | 7,2          | 8,1          |
| Emise CO <sub>2</sub> (g/km) – kombinované | 189            | 189          | 213          |

<sup>▲</sup> Pohotovostní hmotnost s náplněmi, rezervním kolem, nářadím a příslušenstvím.

<sup>▼</sup> Včetně řidiče.

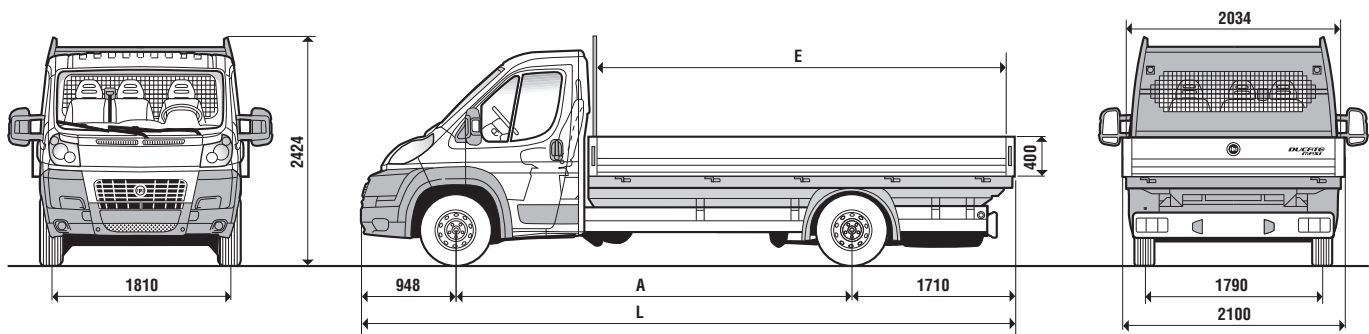

### Rozměry (mm)

|                                  | Valník Maxi 35 |         |
|----------------------------------|----------------|---------|
|                                  | Maxi           | Maxi XL |
| <b>A</b> Rozvor                  | 4035           | 4035    |
| <b>L</b> Max. délka              | 6328           | 6693    |
| Max. šířka                       | 2100           | 2100    |
| Přední rozchod kol               | 1810           | 1810    |
| Zadní rozchod kol                | 1790           | 1790    |
| Max. výška v pohotovostním stavu | 2424           | 2424    |
| Přední převis                    | 948            | 948     |
| Zadní převis                     | 1345           | 1345    |
| <b>E</b> Vnitřní délka valníku   | 3833           | 4198    |
| Vnitřní šířka valníku            | 2034           | 2034    |
| Výška bočnice valníku            | 400            | 400     |

### Rozvor 4035 mm, L3 Velikost ložné plochy 7,8 m<sup>2</sup>

|  | Valník Maxi 35 |              |              |
|--|----------------|--------------|--------------|
|  | 130 Multijet   | 150 Multijet | 180 Multijet |
| Motor                                      | 130 Multijet   | 150 Multijet | 180 Multijet |
| Pohotovostní hmotnost <sup>▲</sup> (kg)    | 1950           | 1950         | 2000         |
| Nosnost <sup>▼</sup> (kg)                  | 1550           | 1550         | 1500         |
| Max. technicky přípustná hmotnost (kg)     | 3500           | 3500         | 3500         |
| Max. rychlost (km/h)                       | 155            | 157          | 171          |
| Spotřeba (l/100 km) – kombinovaná          | 7,2            | 7,2          | 8,4          |
| Emise CO <sub>2</sub> (g/km) – kombinované | 189            | 189          | 222          |

### Rozvor 4035 mm XL, L4 Velikost ložné plochy 8,5 m<sup>2</sup>

|  | Valník Maxi 35 |              |              |
|--|----------------|--------------|--------------|
|  | 130 Multijet   | 150 Multijet | 180 Multijet |
| Motor                                      | 130 Multijet   | 150 Multijet | 180 Multijet |
| Pohotovostní hmotnost <sup>▲</sup> (kg)    | 1985           | 1985         | 2035         |
| Nosnost <sup>▼</sup> (kg)                  | 1515           | 1515         | 1465         |
| Max. technicky přípustná hmotnost (kg)     | 3500           | 3500         | 3500         |
| Max. rychlost (km/h)                       | 155            | 157          | 171          |
| Spotřeba (l/100 km) – kombinovaná          | 7,2            | 7,2          | 8,4          |
| Emise CO <sub>2</sub> (g/km) – kombinované | 189            | 189          | 222          |

▲ Pohotovostní hmotnost s náplněmi, rezervním kolem, nářadím a příslušenstvím.

▼ Včetně řidiče.

# VALNÍKY S DVOUKABINOU

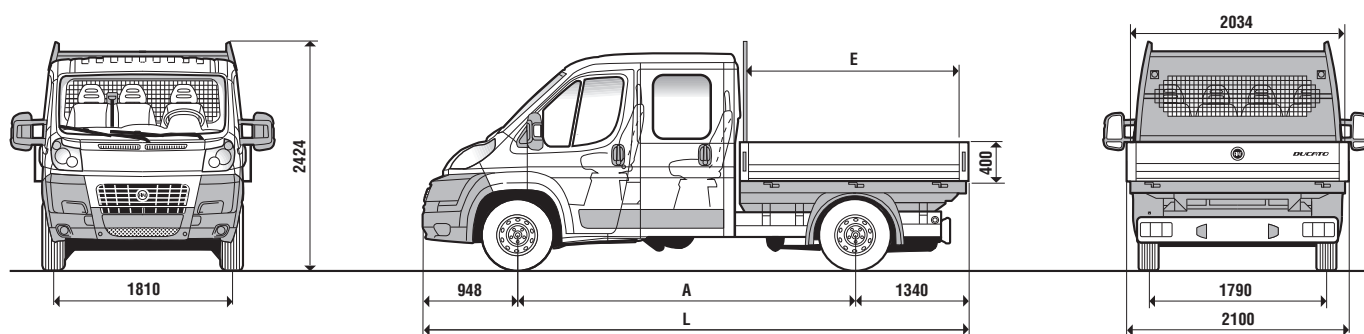

## Rozměry (mm)

|                                  | Valník 33 s dvoukabinou |      | Valník 35 s dvoukabinou |      |
|----------------------------------|-------------------------|------|-------------------------|------|
|                                  | L2                      | L3   | L2                      | L3   |
| <b>A</b> Rozvor                  | 3450                    | 4035 | 3450                    | 4035 |
| <b>L</b> Max. délka              | 5738                    | 6228 | 5738                    | 6228 |
| Max. šířka                       | 2100                    | 2100 | 2100                    | 2100 |
| Přední rozchod kol               | 1810                    | 1810 | 1810                    | 1810 |
| Zadní rozchod kol                | 1790                    | 1790 | 1790                    | 1790 |
| Max. výška v pohotovostním stavu | 2424                    | 2424 | 2424                    | 2424 |
| Přední převis                    | 948                     | 948  | 948                     | 948  |
| Zadní převis                     | 1340                    | 1245 | 1340                    | 1245 |
| <b>E</b> Vnitřní délka valníku   | 2398                    | 2888 | 2398                    | 2888 |
| Vnitřní šířka valníku            | 2034                    | 2034 | 2034                    | 2034 |
| Výška bočnice valníku            | 400                     | 400  | 400                     | 400  |

## Rozvor 3450 mm, L2 Velikost ložné plochy 4,9 m<sup>2</sup>

|  | Valník 33 s dvoukabinou |              |              | Valník 35 s dvoukabinou |              |              |              |
|--|-------------------------|--------------|--------------|-------------------------|--------------|--------------|--------------|
|  | 115 Multijet            | 130 Multijet | 150 Multijet | 115 Multijet            | 130 Multijet | 150 Multijet | 180 Multijet |
| Motor                                      | 115 Multijet            | 130 Multijet | 150 Multijet | 115 Multijet            | 130 Multijet | 150 Multijet | 180 Multijet |
| Pohotovostní hmotnost <sup>▲</sup> (kg)    | 1950                    | 1965         | 1965         | 1950                    | 1965         | 1965         | 2015         |
| Nosnost <sup>▼</sup> (kg)                  | 1350                    | 1335         | 1335         | 1550                    | 1535         | 1535         | 1485         |
| Max. technicky přípustná hmotnost (kg)     | 3300                    | 3300         | 3300         | 3500                    | 3500         | 3500         | 3500         |
| Max. rychlost (km/h)                       | 148                     | 155          | 157          | 148                     | 155          | 157          | 171          |
| Spotřeba (l/100 km) – kombinovaná          | 7                       | 7,2          | 7,2          | 7                       | 7,2          | 7,2          | 8,5          |
| Emise CO <sub>2</sub> (g/km) – kombinované | 185                     | 189          | 189          | 185                     | 189          | 189          | 224          |

## Rozvor 4035 mm, L3 Velikost ložné plochy 5,9 m<sup>2</sup>

|  | Valník 33 s dvoukabinou |              |              | Valník 35 s dvoukabinou |              |
|--|-------------------------|--------------|--------------|-------------------------|--------------|
|  | 115 Multijet            | 130 Multijet | 150 Multijet | 130 Multijet            | 150 Multijet |
| Motor                                      | 115 Multijet            | 130 Multijet | 150 Multijet | 130 Multijet            | 150 Multijet |
| Pohotovostní hmotnost <sup>▲</sup> (kg)    | 2010                    | 2025         | 2025         | 2025                    | 2025         |
| Nosnost <sup>▼</sup> (kg)                  | 1290                    | 1275         | 1275         | 1475                    | 1475         |
| Max. technicky přípustná hmotnost (kg)     | 3300                    | 3300         | 3300         | 3500                    | 3500         |
| Max. rychlost (km/h)                       | 148                     | 155          | 157          | 155                     | 157          |
| Spotřeba (l/100 km) – kombinovaná          | 7,2                     | 7,4          | 7,4          | 7,4                     | 7,4          |
| Emise CO <sub>2</sub> (g/km) – kombinované | 190                     | 195          | 195          | 195                     | 195          |

▲ Pohotovostní hmotnost s náplněmi, rezervním kolem, nářadím a příslušenstvím.

▼ Včetně řidiče.

# VALNÍKY MAXI S DVOUKABINOU

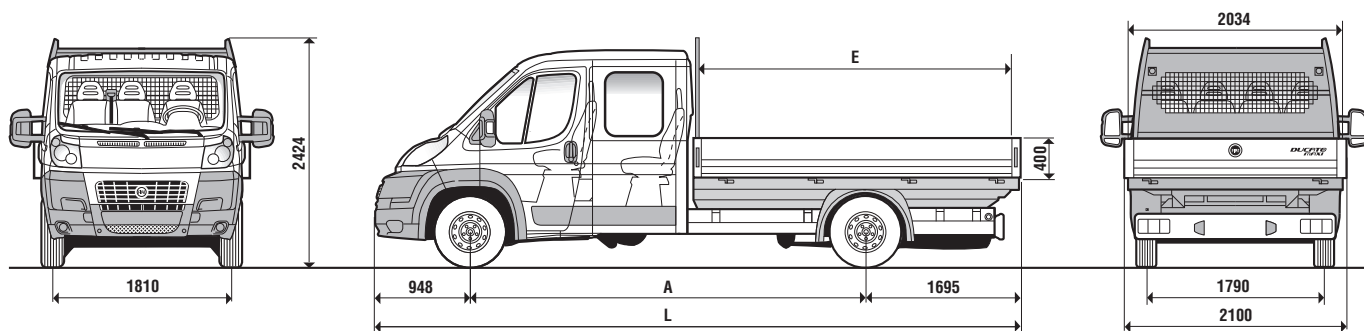

## Rozměry (mm)

|                                  | Valník Maxi 35 s dvoukabinou |      |         |
|----------------------------------|------------------------------|------|---------|
| A Rozvor                         | 3450                         | 4035 | 4035 XL |
| L Max. délka                     | 5738                         | 6228 | 6678    |
| Max. šířka                       | 2100                         | 2100 | 2100    |
| Přední rozchod kol               | 1810                         | 1810 | 1810    |
| Zadní rozchod kol                | 1790                         | 1790 | 1790    |
| Max. výška v pohotovostním stavu | 2424                         | 2424 | 2424    |
| Přední převis                    | 948                          | 948  | 948     |
| Zadní převis                     | 1340                         | 1245 | 1695    |
| E Vnitřní délka valníku          | 2398                         | 2888 | 3338    |
| Vnitřní šířka valníku            | 2034                         | 2034 | 2034    |
| Výška bočnice valníku            | 400                          | 400  | 400     |

## Rozvor 4035 mm, L3 Velikost ložné plochy 5,9 m<sup>2</sup>

|  | Valník Maxi 35 s dvoukabinou |  |  |
|--|------------------------------|--|--|
| Motor                                      | 180 Multijet                 |  |  |
| Pohotovostní hmotnost <sup>▲</sup> (kg)    | 2115                         |  |  |
| Nosnost <sup>▼</sup> (kg)                  | 1385                         |  |  |
| Max. technicky přípustná hmotnost (kg)     | 3500                         |  |  |
| Max. rychlost (km/h)                       | 171                          |  |  |
| Spotřeba (l/100 km) – kombinovaná          | 8,4                          |  |  |
| Emise CO <sub>2</sub> (g/km) – kombinované | 222                          |  |  |

## Rozvor 4035 mm XL, L4 Velikost ložné plochy 5,9 m<sup>2</sup>

|  | Valník Maxi 35 s dvoukabinou |              |              |
|--|------------------------------|--------------|--------------|
| Motor                                      | 130 Multijet                 | 150 Multijet | 180 Multijet |
| Pohotovostní hmotnost <sup>▲</sup> (kg)    | 2105                         | 2105         | 2155         |
| Nosnost <sup>▼</sup> (kg)                  | 1395                         | 1395         | 1345         |
| Max. technicky přípustná hmotnost (kg)     | 3500                         | 3500         | 3500         |
| Max. rychlost (km/h)                       | 155                          | 157          | 171          |
| Spotřeba (l/100 km) – kombinovaná          | 7,4                          | 7,4          | 8,4          |
| Emise CO <sub>2</sub> (g/km) – kombinované | 195                          | 195          | 222          |

▲ Pohotovostní hmotnost s náplněmi, rezervním kolem, nářadím a příslušenstvím.

▼ Včetně řidiče.

# STANDARDNÍ A PŘÍPLATKOVÁ VÝBAVA

## NOVÉ DUCATO

| Exteriér   |     | Dodávky | Valníky |
|--|-----|---------|---------|
| Halogenové světlomety s dvojitou parabolou                                       |     |         |         |
| Vnější dvouramenná zpětná zrcátka s bočním směrovým světlem                      |     |         |         |
| Uzávěr palivové nádrže se zámkem a víkem   |     |         |         |
| Zadní mlhové světlo integrované se zpětným světlem                               |     |         |         |
| „Zelený“ filtr a čidlo vody v palivu   |     |         |         |
| Ochranné boční lišty (+ podběhy kol pro provedení Maxi)                          |     |         |         |
| Třetí brzdové světlo   |     |         | –       |
| Palivová nádrž o objemu 125 l  | 4G9 | •       | •       |
| Reflexní čelní sklo  | 4G1 | •       | •       |
| Vyhřívané sklo v dvoukřídých zadních dveřích                                     | 029 | •       | –       |
| Vnější zpětná vyhřívaná zrcátka + odmíznutí                                      | 041 |         |         |
| Druhé posuvné boční dveře  | 055 | •       | •       |
| Zesílené zadní odpružení Komfort   | 062 | •       | –       |
| Dvoulístové zadní odpružení  | 077 | •       |         |
| Přední mlhové světlomety   | 097 | •       | •       |
| Ostříkovače světlometů   | 102 | •       | •       |
| Slitinové ráfky s pneumatikami 225/70 R 15                                       | 108 | •       | •       |
| Pneumatiky extra série (zimní)   | 141 | •       | •       |
| Pneumatiky extra série (225/70 R17 – 225/75 R16)                                 | 142 | •       | •       |
| Zadní zástěrky   | 197 | •       | •       |
| Metalická barva  | 210 | •       | •       |
| Kryt olejové vany motoru   | 237 | •       | •       |
| Elektricky sklopná vnější zpětná zrcátka   | 341 | •       | •       |
| Proskené zadní dveře   | 519 | •       | –       |
| Proskené posuvné boční dveře na straně spolujezdce                               | 520 | •       | –       |
| Inteligentní zavěšení kol – udržuje konstantní světlou výšku zadní části vozidla | 555 | •       | •       |
| Zadní dveře s otevíráním v úhlu 270°   | 619 | •       | –       |
| Přední zástěrky  | 747 | •       | •       |
| Integrované kryty kol  | 878 | •       | •       |

| Interiér  |     |                      |                   |
|---|-----|----------------------|-------------------|
| Výškově nastavitelný volant   |     |                      |                   |
| Výškově nastavitelné sedadlo řidiče   |     |                      |                   |
| Dvoumístné sedadlo spolujezdce s tříbodovým prostředním bezpečnostním pásem                     | 293 |                      |                   |
| Dveřní panely s elektrickými ovladači oken a dveří  |     |                      |                   |
| Multifunkční palubní deska s odkl. prostory, držáky nápojů, chladicím boxem a zamykací skříňkou |     |                      |                   |
| Palubní deska – chromové doplňky  | 6BL | •                    | •                 |
| Loketní opěrka a bederní nastavení sedadla řidiče   | 132 | •                    | •                 |
| Odnímatelná pevná přepážka mezi kabinou a nákladovým prostorem                                  | 149 |                      | –                 |
| Čalouněná opěrka hlavy  | 188 | •                    | •                 |
| Odním. pev. proskená dělicí příčka  | 199 | •                    | –                 |
| Nastavitelné sedadlo spolujezdce s loketní opěrkou  | 297 | •                    | •                 |
| Volant a rukojeť řadicí páky potažené kůží  | 320 | • / – (28)           | •                 |
| Tepelné plastové obložení nákladového prostoru  | 324 | •                    | –                 |
| Obložení nákladového prostoru do poloviny výšky   | 361 | •                    | –                 |
| Vyhřívané sedadlo spolujezdce   | 452 | •                    | •                 |
| Vyhřívané sedadlo řidiče  | 453 | •                    | •                 |
| Výškově nastavitelné sedadlo spolujezdce  | 454 | •                    | •                 |
| Otočné sedadlo řidiče   | 638 | •                    | •*                |
| Odpružené sedadlo řidiče  | 640 | •                    | •                 |
| Otočné sedadlo spolujezdce  | 641 | •                    | •*                |
| Koženkové potahy sedadel  | 727 | •                    | •                 |
| Čalouněné potahy sedadel  | 728 | •                    | •*                |
| Odkládací police nad čelním sklem   | 835 | – (28) / • / Maxi 40 | • / s dvoukabinou |

### Funkční prvky / elektrická výbava

|   |  |  |  |
|---|--|--|--|
| Hydraulický posilovač řízení s proměnlivým účinkem (u 180 Multijet Power se systémem Servotronic) |  |  |  |
| Displej s digitálními hodinami a palubním počítačem   |  |  |  |
| Osvětlená zásuvka 12 V  |  |  |  |
| Vyhřívané sklo předních oken s elektrickým ovládním   |  |  |  |
| Rychloměr a elektronický otáčkoměr  |  |  |  |

## NOVÉ DUCATO

| Funkční prvky / elektrická výbava   |     | Dodávky                | Valníky                |
|---|-----|------------------------|------------------------|
|   |     | 3 tlačítka             | 2 tlačítka             |
| Centrální zamykání s dálkovým ovládáním   |     |                        |                        |
| Stropní svítidla v nákladovém prostoru  |     |                        | -                      |
| Systém Start & Stop (pouze u 130 a 150 Multijet)**  | 5DE | •                      | •                      |
| Manuální klimatizace  | 025 | •                      | •                      |
| Senzor hladiny oleje  | 033 | ▲                      | ▲                      |
| Dešťový a světelný senzor   | 051 | •                      | •                      |
| Systém zajištění dveří Dead lock (odpojí táhla zámek)                                     | 064 | •                      | •                      |
| Silnější alternátor   | 065 | • (115 Multijet) / -   | • (115 Multijet) / -   |
| Elektrika extrasérie (příprava pro přestavbě)   | 081 | •                      | •                      |
| Samostatné automatické topení (Webasto)   | 133 | •                      | •                      |
| Automatická klimatizace   | 140 | •                      | •                      |
| Přídavné topení   | 200 | •                      | •*                     |
| Samostatně programovatelné přídavné topení (Webasto)                                      | 205 | •                      | •                      |
| Alarm s obvodovou ochranou vozidla  | 213 | •                      | •                      |
| Kamera zpětného pohledu   | 316 | •                      | -                      |
| Automatická robotizovaná převodovka Comfort-Matic (nelze u 115 Multijet)                  | 407 | •                      | •                      |
| Tempomat Cruise Control   | 416 | •                      | •                      |
| Parkovací senzory   | 508 | •                      | -                      |
| Kontrolka dešťového a světelného snímače  | 692 | •                      | •                      |
| Tachograf   | 650 | •                      | •                      |
| Silnější alternátor (110 A)   | 782 | • / 180 Multijet Power | • / 180 Multijet Power |
| Zásuvka 12 V v nákladovém prostoru  | 823 | •                      | -                      |
| Kontrola trakce + elektronická uzávěrka diferenciálu                                      | 941 | •                      | •                      |
| Plnohodnotná rezerva  | 980 |                        |                        |
| Příprava pro zadní klimatizaci  | 4GT | •                      | •*                     |
| Silnější alternátor (180 A)   | 4WP | • / - (115 Multijet)   | • / - (115 Multijet)   |
| Příprava pro pohon 4x4 (pouze u 130 a 150 Multijet)▼                                      | 5D8 | •                      | •                      |
| Omezovač rychlosti (90 km/h)  | 58E | •                      | •                      |
| Omezovač rychlosti (100 km/h)   | 5BF | •                      | •                      |
| Přenosné zadní stropní svítidlo   | 58F | •                      | -                      |
| Kuřácký kit   | 989 | •                      | •                      |
| Vyhřívání zadní sklo  | 029 | •                      | -                      |
| <b>Bezpečnost</b>   |     |                        |                        |
| Tříbodové bezpečnostní pásy pro sedadla v kabině  |     |                        |                        |
| Výškově nastavitelné opěrky hlavy pro sedadla v kabině                                    |     |                        |                        |
| ABS se čtyřmi snímači + elektronický regulátor brzdného účinku EBD                        |     |                        |                        |
| Regulátor brzdného účinku MBA (mechanický brzdový asistent)                               |     |                        |                        |
| Airbag řidiče   |     |                        |                        |
| Elektronický stabilizační systém ESP + určení těžiště vozidla LAC (Load Adaptive Control) | 392 | •                      | •                      |
| Airbag spolujezdce/spolujezdců  | 502 | •                      | •                      |
| Přední boční airbagy + okenní airbagy   | 505 | •                      | •*                     |
| <b>Audio / telematika</b>   |     |                        |                        |
| Příprava pro autorádio s kabely, anténou a reproduktory                                   | 082 |                        |                        |
| Příprava pro navigaci TomTom s Blue & Me™ (handsfree se systémem Bluetooth™)              | 68R | •                      | •                      |
| Příprava pro navigaci TomTom (bez Blue & Me™)   | 6EN | •                      | •                      |
| Ovládání autorádia na volantu   | 245 | •                      | •                      |
| Blue & Me™  | 4J3 | •                      | •                      |
| Autorádio s přehrávačem CD/MP3  | 41A | •                      | •                      |

▲ Není k dispozici pro 115 Multijet, za příplatek u 130 a 150 Multijet, standard pro 180 Multijet Power.

\* Vyjma dvoukabin. ▼ Vyjma verze Maxi. \*\* Dle dostupnosti.

■ = sériově      • = za příplatek      - = nedostupné